



a new concept in grilling,
discover it!



a new grilling
concept



"Grilling is recognised as a healthy cooking method, preserving the authentic flavour of food without the need for added fats."

Source: Portuguese Foundation of Cardiology

« La cuisson au grill est reconnue comme une méthode saine, puisqu'elle ne nécessite pas l'ajout de matières grasses pour sublimer la saveur des aliments. »

Source: Fondation portugaise de cardiologie



Grills and grilling

Over the years, GRESILVA® has earned the trust of its customers through the quality of its products.

Grilling is a practical, healthy and hygienic way of cooking. Without the use of charcoal, GRESILVA® grills deliver an authentic grilling experience, with a 100% natural and economical heat source, preserving the nutritional value of food while ensuring flavourful, succulent and healthier grilling.

Delivering authentic grilling without flames or charcoal is the main goal of GRESILVA®.

With the heat source positioned laterally, it is possible to grill without flames or charcoal, preventing the formation of benzopyrenes. Benzopyrenes are substances formed whenever organic matter, especially animal or vegetable matter, becomes carbonised.

Des grillades et des grils

Au fil des années, GRESILVA® a su conquérir ses clients grâce à la qualité de ses produits.

Les grillades sont une manière pratique, saine et hygiénique de cuisiner. Sans utiliser de charbon, les grils GRESILVA® offrent une grillade authentique, avec un effet braisé 100% naturel et économique, tout en préservant la valeur nutritive des aliments et en garantissant une grillade savoureuse, tendre et plus saine.

Offrir des grillades façon braisé, sans flamme ni charbon, est le principal objectif de GRESILVA®.

Grâce à la source de chaleur positionnée latéralement, il est possible de griller sans flamme ni charbon, évitant ainsi la formation de benzopyrènes. Les benzopyrènes sont des substances qui se forment chaque fois qu'une matière organique, en particulier animale ou végétale, se carbonise.

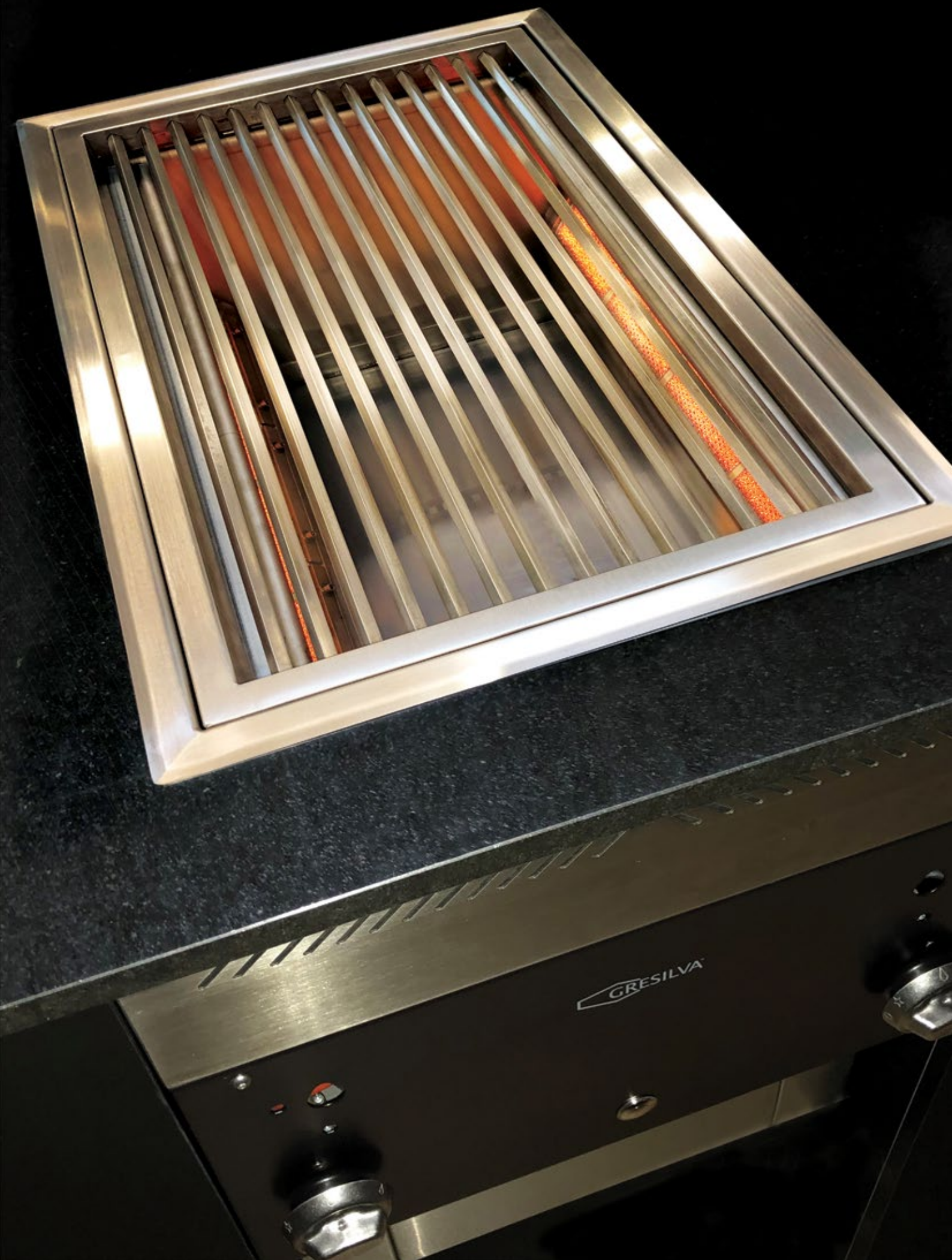

GRESILVA® HORIZONTAL GAS GRILL

It is distinguished by its **UNIQUE** grilling system.
On the upper part, there is a horizontal grid
where the food is placed.

The heat sources are positioned at a lower level and outside
the cooking area. Heat is supplied by burners made up of ceramic
radiation plates, which are arranged diagonally, in such a way
as to provide enough heat for cooking, at the same time allowing
fat and waste to fall without coming into contact
with the heat source. When the burners are working
at maximum, the radiation plates reach a temperature of 850°
within seconds, thus achieving the much sought-after
intense heat without flames or charcoal.

GRIL HORIZONTAL GRESILVA® GAS GRIL

Ce Gril se distingue grâce à son système **INNOVANT** pour griller.
Il possède, à la partie supérieure, une grille disposée à l'horizontale
où les aliments à griller sont placés.
Les sources de chaleur qui sont des brûleurs composés de plaques
céramiques d'irradiation se situent à un niveau inférieur
à celui de la grille et hors de la zone où l'on grille.
Leur disposition à la diagonale permet de diffuser la chaleur
nécessaire pour cuisiner les aliments, permettant ainsi la chute libre
des résidus sans entrer en contact avec la source de chaleur.
Lors de leur fonctionnement, les brûleurs, dans leur débit maximal,
apportent en peu de secondes une température de 850°
dans les plaques en irradiation, permettant d'obtenir une chaleur
intense avec l'effet braise, sans flamme ni charbon.

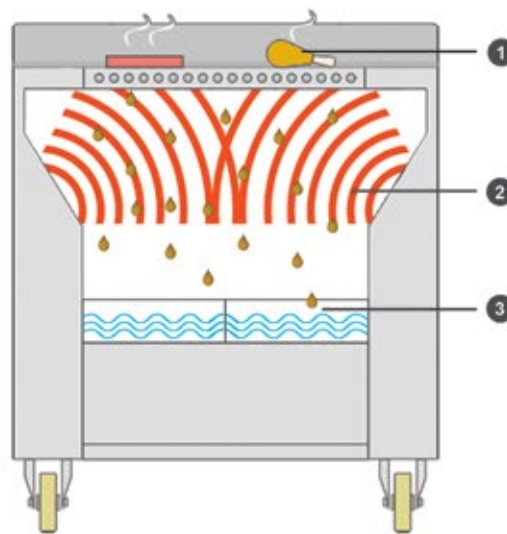

1 - Food for grilling
Aliments à griller

2 - Heat emission
Irradiation de chaleur

3 - Waste and fat falls freely
Chute libre de résidus et de graisses



Gas grill
Gril à gaz



Grills with water inlet and outlet
Grils avec arrivée et sortie d'eau



Rotating grill
Grille rotative



Smokeless
Sans fumée



Customization of the colour
Personnalisation de la couleur

Inventions Brevetées
et Marque Déposée

ECONOMICAL

- Adjustable temperature;
- The equipment does not need constant attention from the user as no flames are produced;
- Reduced kitchen exhaust hood maintenance costs.

FAST

- Turn on and you're ready to start grilling;
- Constant heat using neither flame nor charcoal;
 - Fast, high-quality cooking.

INNOVATIVE

- Fixed or rotating grill;
- Lateral heat source;
- Grease and residues fall directly into the water without coming into contact with the heat source;
 - Electrical or manual rotation;
- Safety device fitted to the rotating mechanism.

HEALTHY

- 100% natural heat emission.

SUSTAINABLE

- Extremely robust internal structure, in 5mm stainless steel;
 - Insulated with a biosoluble fibre blanket.

ECOLOGICAL

- No charcoal;
- Low levels of carbon monoxide given off;
 - Reduced smoke emissions.

HYGIENIC

- Waste materials do not come into contact with the heat source, so there are no flames and the smoke is reduced;
 - Fish and meat can be cooked at the same time without mixing the flavours;
 - Fast and easy daily cleaning – you just need to wash the grid and the waste trays.

ROBUST

- Designed for prolonged use by professionals;
- Exterior structure, grids and trays in thick stainless steel.

ÉCONOMIQUE

- Température réglable;
- Main-d'œuvre réduite due à l'absence de flamme, l'opérateur est ainsi disponible lors de la grillade;
- Réduction du coût de l'entretien de la hotte de cuisine.

RAPIDE

- Rapide, il se branche et il est prêt à griller;
- Effet braise constant (sans flamme ni charbon);
- Grillade rapide avec une excellente qualité.

INNOVANT

- Grille fixe et/ou rotative;
- Source calorifique latérale;
- Les résidus tombent directement dans l'eau sans toucher la source calorifique;
- Mouvement rotatif électrique et/ou manuel;
- Avec dispositif de sécurité du système de rotation.

SAIN

- Chaleur 100% naturelle.

DURABLE

- Structure interne très robuste, en acier inoxydable de 5mm;
- Isolation de couverture en fibres biosolubles

ÉCOLOGIQUE

- Pas de charbon;
- Bas niveau d'émission de monoxyde de carbone;
- Fumées réduites.

HYGIÉNIQUE

- Permettant la chute libre des résidus sans entrer en contact avec la source de chaleur donc sans flamme et fumées réduites;
- Permet de cuisiner la viande et le poisson en même temps sans mélanger les saveurs, 80 à 90% des graisses extraites restent dans l'eau, ne congestionnant pas les conduites de gaz raccordé;
- Nettoyage quotidien facile et rapide qui se limite au lavage du tiroir récepteur et des grilles.

ROBUSTE

- Conçu pour une utilisation professionnelle et industrielle, il est prêt pour de longues périodes de fonctionnement;
- Extérieur, gril et tiroirs entièrement en acier inoxydable avec l'épaisseur appropriée.

Patented inventions
and Registered Trademark

Experience the true taste of grilling

Ressentez toute la saveur
d'une grillade naturelle !



Mod GHPI F2/750



Mod GHPI F5/1450

robata
system

Patented inventions
and Registered Trademark

Inventions Brevetées
et Marque Déposée



Smokeless!
Sans fumée!

Customization of the colour
(specify your RAL number)

Personnalisation de la couleur
(indiquez votre numéro RAL)

Charcoal-free grilling!

Le goût de la braise, sans charbon !



CE 0464

Quality Certification
Certification de Qualité
in/en ES, GB, IE, IT, LU, FR, NL e DE



optional:
support with extra grids,
height adjustable

optionnel:
support avec grilles extra,
réglable en hauteur

GHPI F2/750

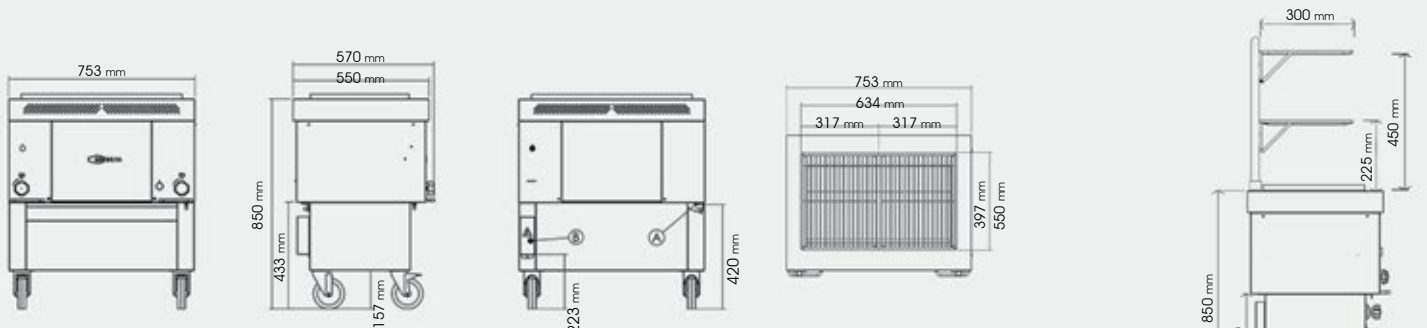

GHPI F5/1450

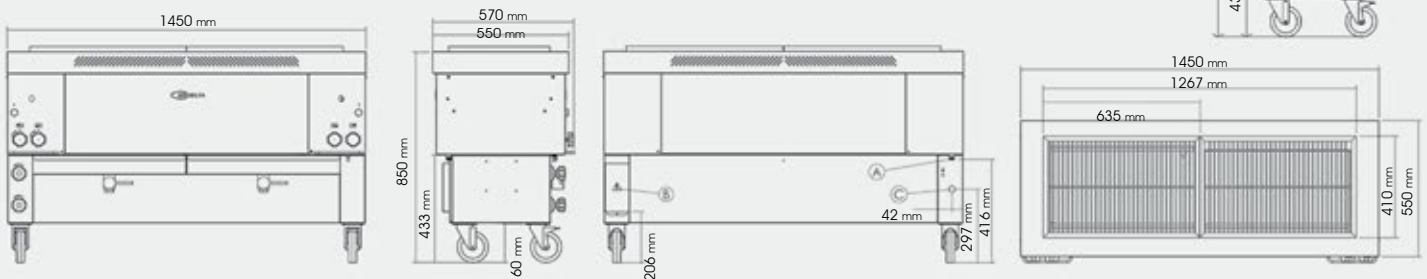

Model Modèle	Type of Gas Type de Gaz	Pressure Pression	Total consumption Consommation totale	Thermal current Débit thermique	Type Type	Category Catégorie	Voltage Tension	Electric power Puissance électrique	Weight Poids	Dimensions (mm) Dimensions (mm)
GHPI F2/750	BUTANE	28/30 mbar	1,1 Kg/h	15 kW	A	II _{2H3+}	230V	0,6 W	101 Kg	753 (W) x 550 (D) x 850 (H)
	PROPANE	37 mbar	1,1 Kg/h							
	NATURAL/NATUREL	20 mbar	1,5 m ³ /h							
GHPI F5/1450	BUTANE	28/30 mbar	2,5 Kg/h	30,8 kW	A	II _{2H3+}	230V	44 W	205 Kg	1450 (W) x 550 (D) x 850 (H)
	PROPANE	37 mbar	2,5 Kg/h							
	NATURAL/NATUREL	20 mbar	3,3 m ³ /h							

A - gas inlet 1/2" | entrée de gaz 1/2" - B - power cord output | sortie du cordon d'alimentation
C - water inlet 3/4" | arrivée d'eau 3/4" - D - wastewater outlet 1" | sortie des eaux usées 1"

No charcoal! No lava stone!

Fonctionne sans charbon
et sans pierre de lave!



Quality Certification
Certification de Qualité
in/en ES, GB, IE, IT, LU, FR, NL e DE



Mod GHPI 2/500



Mod GHPI 2/600



Mod GHPI C2/6



Mod GHPI 2F/1000

**Kebab
solution**



Mod GHPI 2F/1000
with kebab support
avec support kebab



No feet / Sans Pieds

Smokeless! Sans fumée!

Customization of the colour (specify your RAL number)

Personnalisation de la couleur (indiquez votre numéro RAL)



Innovative, Fully patented, Friendly to the Environment and your Health

Technologie Innovante et Brevetée, Respectueuse de l'Environnement et de votre Santé



optional:
support with extra grids,
height adjustable

optionnel:
support avec grilles extra,
réglable en hauteur



Mod GHPI 7/700

Mod GHPI 7/800



Built-in diagram | Schéma encastré



with water inlet and outlet
avec arrivée et sortie d'eau

GHPI 2/500

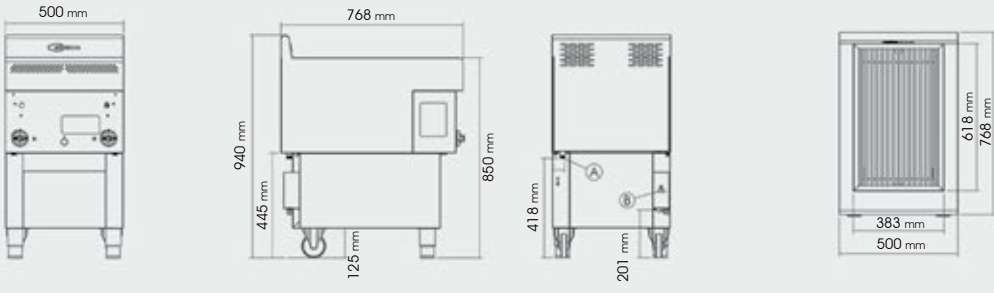

GHPI 2/600

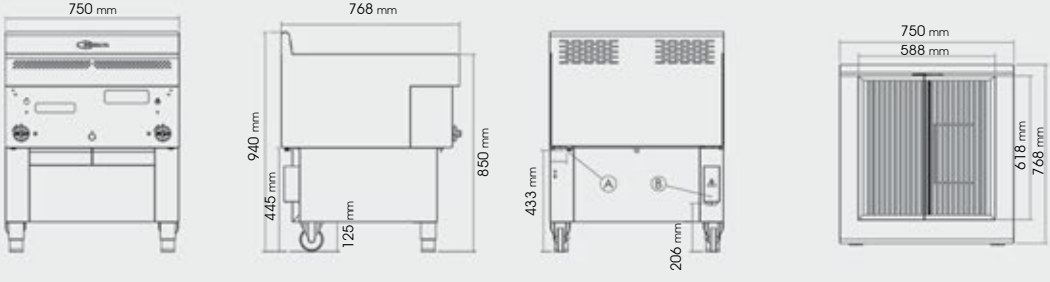

GHPI 7/700

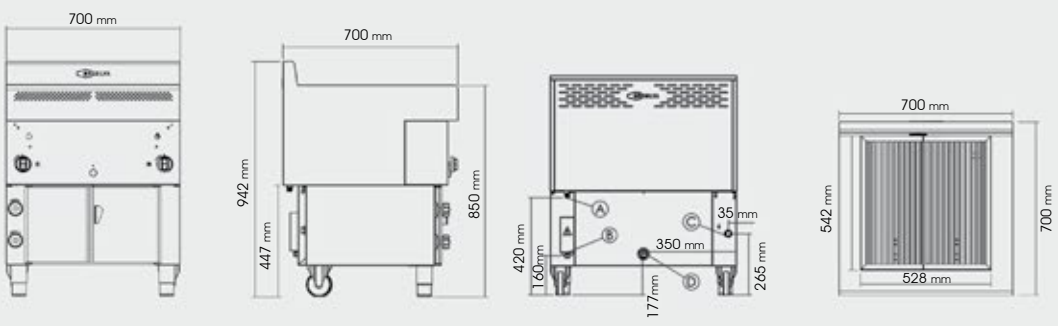

no feet
sans pieds

GHPI 7/800

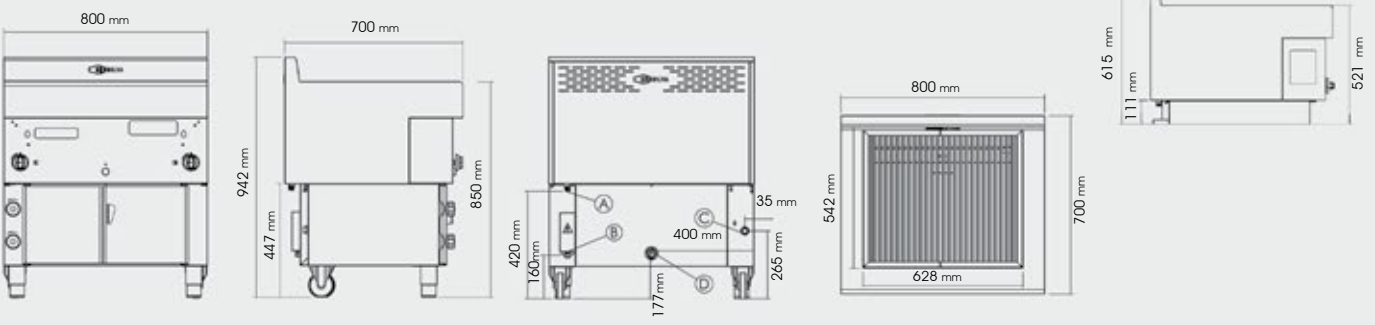

GHPI 2F/1000

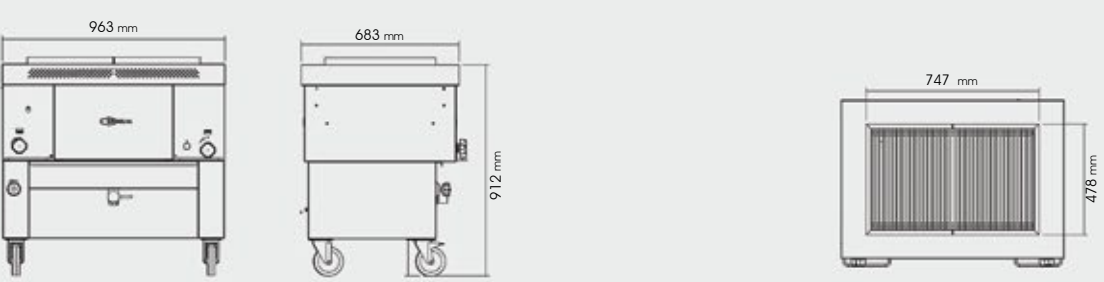

GHPI C2/6

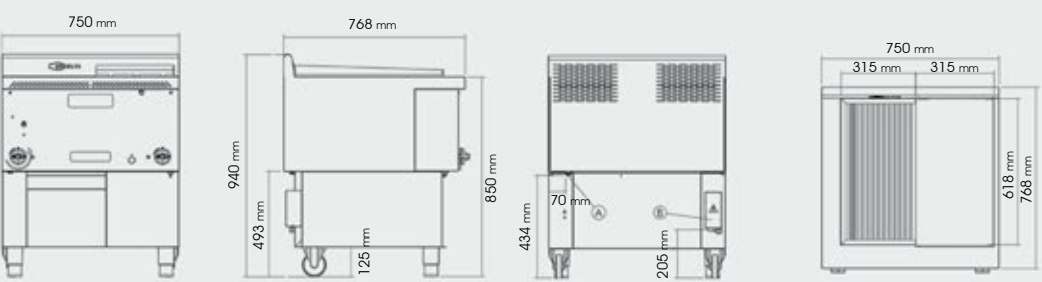



Model Modèle	Type of Gas Type de Gaz	Pressure Pression	Total consumption Consommation totale	Thermal current Débit thermique	Type Type	Category Catégorie	Voltage Tension	Electric power Puissance électrique	Weight Poids	Dimensions (mm) Dimensions (mm)
GHPI 2/500	BUTANE	28/30 mbar	1,1 Kg/h	15,0 kW	A	II _{2H3+}	230V	0,6 W	108 Kg	500 (W) x 768 (D) x 850 (H)
	PROPANE	37 mbar	1,1 Kg/h							
	NATURAL/NATUREL	20 mbar	1,5 m³/h							
GHPI 2/600	BUTANE	28/30 mbar	1,9 Kg/h	24,2 kW	A	II _{2H3+}	230V	0,6 W	140 Kg	750 (W) x 768 (D) x 850 (H)
	PROPANE	37 mbar	1,9 Kg/h							
	NATURAL/NATUREL	20 mbar	2,6 m³/h							
GHPI 7/700	BUTANE	28/30 mbar	1,4 Kg/h	18,6 kW	A	II _{2H3+}	230V	0,6 W	142,5 Kg	700 (W) x 700 (D) x 850 (H)
	PROPANE	37 mbar	1,4 Kg/h							
	NATURAL/NATUREL	20 mbar	2,1 m³/h							
GHPI 7/800	BUTANE	28/30 mbar	1,6 Kg/h	21,0 kW	A	II _{2H3+}	230V	0,6 W	147,5 Kg	800 (W) x 700 (D) x 850 (H)
	PROPANE	37 mbar	1,6 Kg/h							
	NATURAL/NATUREL	20 mbar	2,3 m³/h							
GHPI 2F/1000	BUTANE	28/30 mbar	1,9 Kg/h	44,0 kW	A	II _{2H3+}	230V	22 W	141 Kg	963 (W) x 683 (D) x 912 (H)
	PROPANE	37 mbar	1,9 Kg/h							
	NATURAL/NATUREL	20 mbar	2,6 m³/h							
GHPI C2/6	BUTANE	28/30 mbar	1,3 Kg/h	17,0 kW	A	II _{2H3+}	230V	0,6 W	145 Kg	750 (W) x 768 (D) x 850 (H)
	PROPANE	37 mbar	1,3 Kg/h							
	NATURAL/NATUREL	20 mbar	1,8 m³/h							

A - gas inlet 1/2" | entrée de gaz 1/2" - B - power cord output | sortie du cordon d'alimentation
 C - water inlet 3/4" | arrivée d'eau 3/4" - D - wastewater outlet 1" | sortie des eaux usées 1"



...for a healthy barbecue
...pour une grillade saine
et naturelle



Mod GHPI 2/700



Mod GHPI 2/750



Mod GHPI 2/800



optional:
support with extra grids,
height adjustable

optionnel:
support avec grilles extra,
réglable en hauteur



with water inlet and outlet
avec arrivée et sortie d'eau



Customization of the colour (specify your RAL number)

Personnalisation de la couleur (indiquez votre numéro RAL)





GHPI 2/700

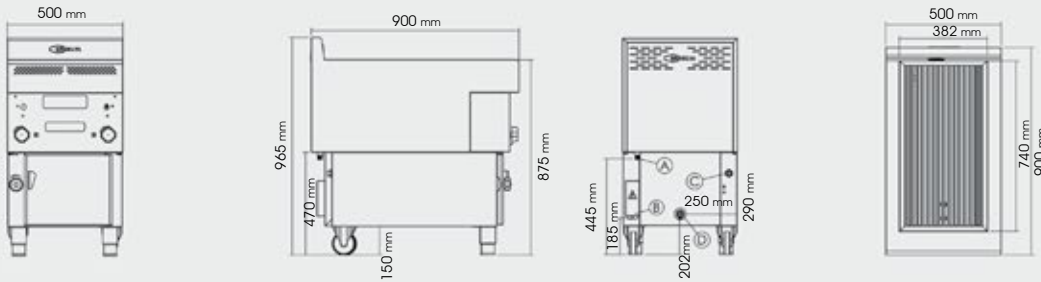

GHPI 2/750

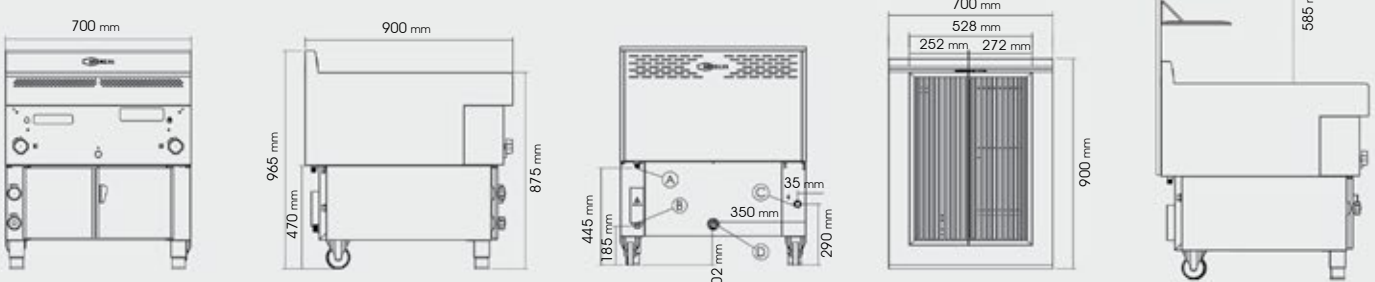

GHPI 2/800

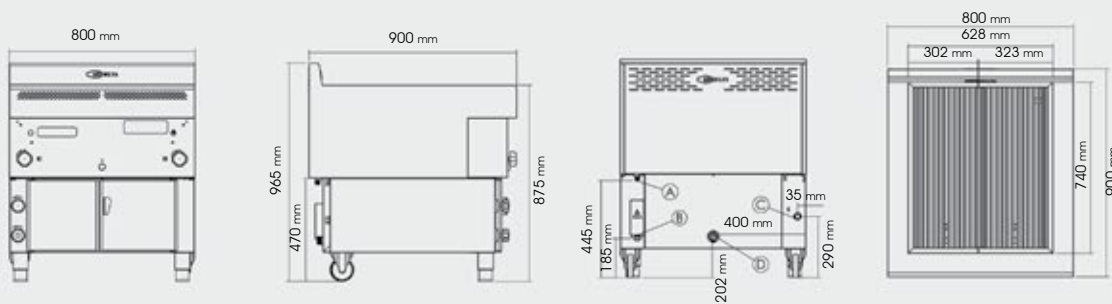

Model Modèle	Type of Gas Type de Gaz	Pressure Pression	Total consumption Consommation totale	Thermal current Débit thermique	Type Type	Category Catégorie	Voltage Tension	Electric power Puissance électrique	Weight Poids	Dimensions (mm) Dimensions (mm)
GHPI 2/700	BUTANE	28/30 mbar	1,4 Kg/h	18 kW	A	II _{2H3+}	230V	0,6 W	133 Kg	500 (W) x 900 (D) x 875 (H)
	PROPANE	37 mbar	1,4 Kg/h							
	NATURAL/NATUREL	20 mbar	2,0 m³/h							
GHPI 2/750	BUTANE	28/30 mbar	1,9 Kg/h	24,2 kW	A	II _{2H3+}	230V	0,6 W	143 Kg	700 (W) x 900 (D) x 875 (H)
	PROPANE	37 mbar	1,9 Kg/h							
	NATURAL/NATUREL	20 mbar	2,6 m³/h							
GHPI 2/800	BUTANE	28/30 mbar	2,1 Kg/h	26,0 kW	A	II _{2H3+}	230V	0,6 W	165 Kg	800 (W) x 900 (D) x 875 (H)
	PROPANO	37 mbar	2,1 Kg/h							
	NATURAL/NATUREL	20 mbar	2,8 m³/h							

A - gas inlet 1/2" | entrée de gaz 1/2" - B - power cord output | sortie du cordon d'alimentation
 C - water inlet 3/4" | arrivée d'eau 3/4" - D - wastewater outlet 1" | sortie des eaux usées 1"

Rotation system on Line 9

- 3 speeds
- Rotation in both directions
- Pedal with clutch system to stop and facilitate the handling of grids
- Direct inlet and outlet water connection

Système de Rotation sur la Ligne 9

- 3 vitesses de rotation
- Rotation dans les deux directions
- Pédale d'embrayage qui permet arrêter et faciliter la manipulation des grilles
- Raccordement direct arrivée et sortie d'eau



Mod GHPI R2/800
Multifunctional / Multifonctionnel



Support for grids
Support pour les grilles



Mod GHPI R3/850
Rotary / Rotatif

GRESILVA® MULTIFUNCTIONAL GRILL

This equipment can be used with fixed grid and rotating grid for spatchcock chicken, or other rotating accessories. It's easily incorporated into a ready-meal production line. Its high capacity production means that large quantities of healthy meals can be prepared efficiently in a short space of time.

GRIL MULTIFONCTIONNEL GRESILVA®

Cet équipement permet plusieurs utilisations comme: la grille fixe et grille rotative pour le poulet ouvert ou un autre élément rotatif. Est facilement incorporé dans une ligne de production alimentaire du type prêt-à-manger, avec une grande capacité productive, ce système permet de servir, de manière rapide, économique et saine, plusieurs repas en très peu de temps.

GRESILVA® ROTATING GRILL R3

Although it has no horizontal grill, it allows three rotating grids for spatchcock chicken at the same time in a small space.

GRIL ROTATIF GRESILVA® R3

Malgré l'absence de grille horizontale, permet trois grilles de poulet ouvert qui tournent simultanément dans un petit espace.

opcional

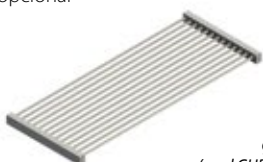

fixed grid
grille fixe
(mod GHPI R2/800)



rotating grid
grille rotative

XS - 15 mm
S - 35 mm
XL - 42mm



cylindrical grid
grille cylindrique



Smokeless!
Sans fumée!

Grids cleaning
tank Line 9
Bassin de lavage
des grilles Ligne 9



Mod GHPI R6/850 Rotary / Rotatif



Customization of the colour
(specify your RAL number)

Personnalisation de la couleur
(indiquez votre numéro RAL)



GRESILVA® ROTATING GRILL R6

Allows smokeless grilling in a compact space.
It is distinguished by its compactness, using up to six different rotisserie spits at the same time, in various combinations according to the size of each.
It has no horizontal fixed grid.

GRIL ROTATIF GRESILVA® R6

Permet, dans un petit espace et de forme attractive, griller sans fumée. Ce modèle se distingue aussi pour sa capacité à utiliser six différentes broches en même temps, toutes combinées entre elles selon la dimension de chacune. Il ne supporte pas la grille horizontale.



grid for rib
grille pour nervure



meat spit
broche



suckling pig roasting spit
broche pour cochon de lait



double spit
double broche

GHPI R2/800

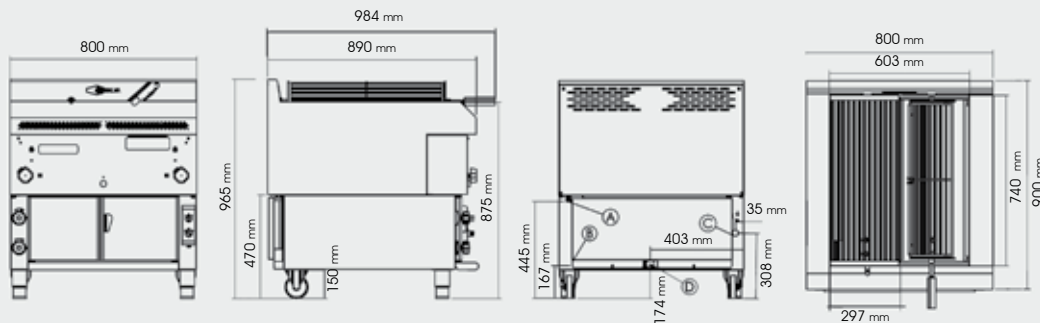

GHPI R3/850

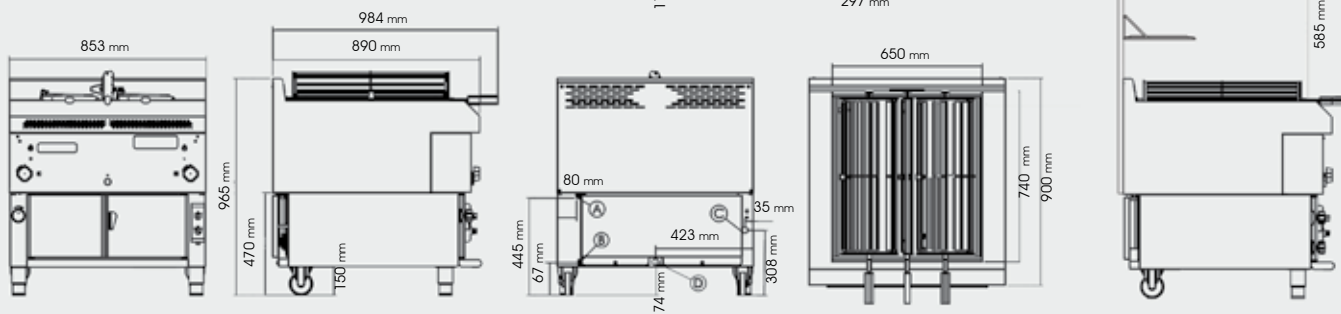

GHPI R6/850

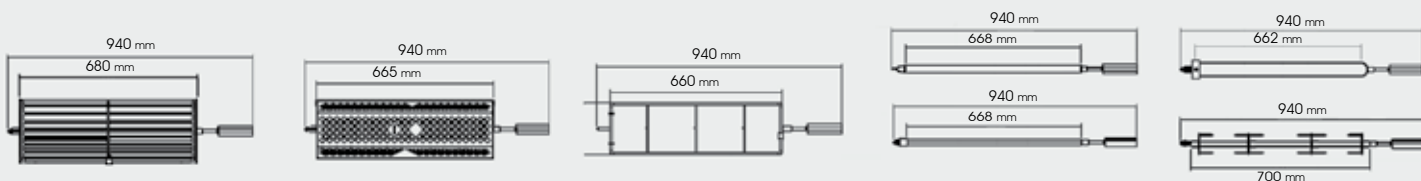
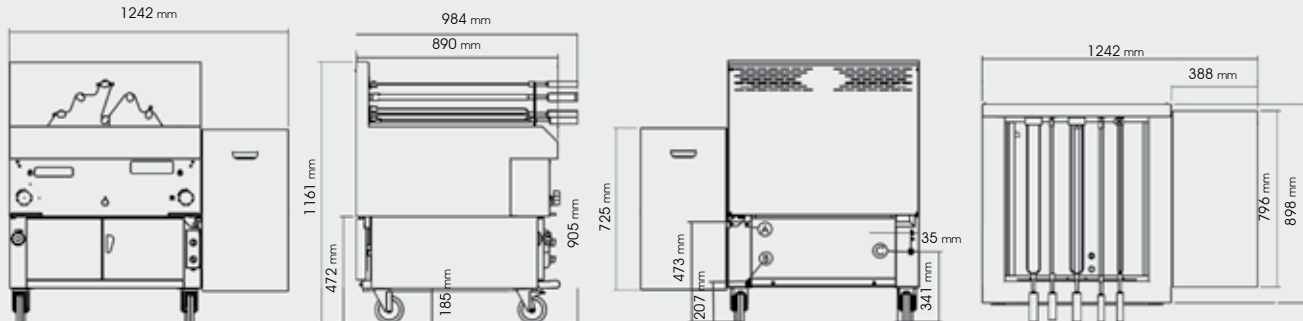
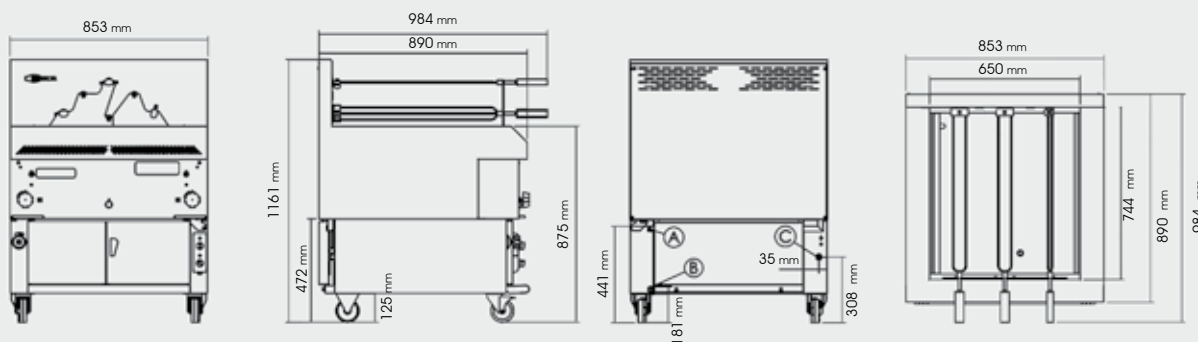

Model Modèle	Type of Gas Type de Gaz	Pressure Pression	Total consumption Consommation totale	Thermal current Débit thermique	Type Type	Category Catégorie	Voltage Tension	Electric power Puissance électrique	Weight Poids	Dimensions (mm) Dimensions (mm)
GHPI R2/800	BUTANE	28/30 mbar	2,1 Kg/h	26,0 kW	A	II _{2H3+}	230V	103 W	205 Kg	800 (W) x 890 (D) x 875 (H)
	PROPANE	37 mbar	2,1 Kg/h							
	NATURAL/NATUREL	20 mbar	2,8 m³/h							
GHPI R3/850	BUTANE	28/30 mbar	2,1 Kg/h	26,0 kW	A	II _{2H3+}	230V	103 W	205 Kg	853 (W) x 890 (D) x 875 (H)
	PROPANE	37 mbar	2,1 Kg/h							
	NATURAL/NATUREL	20 mbar	2,8 m³/h							
GHPI R6/850	BUTANE	28/30 mbar	2,1 Kg/h	26,0 kW	A	II _{2H3+}	230V	103 W	203 Kg	853 (W) x 890 (D) x 875 (H)
	PROPANE	37 mbar	2,1 Kg/h							
	NATURAL/NATUREL	20 mbar	2,58 m³/h							

A - gas inlet 1/2" | entrée de gaz 1/2" - B - power cord output | sortie du cordon d'alimentation
 C - water inlet 3/4" | arrivée d'eau 3/4" - D - wastewater outlet 1" | sortie des eaux usées 1"



GRESILVA

GRESILVA

Grilled food without flame or charcoal!



Mod GHPI GR20

GRESILVA® MULTIFUNCTIONAL ROTARY GRILL

Allows simultaneous use of rotating skewers
and a fixed grill

- 20 or 40 skewer sockets, set out in three galleries;
- 2 horizontal grids to cook sliced meat;
- 3 speeds;
- Rotation in both directions;
- Direct inlet and outlet water connection.

| FAST | ECOLOGICAL

| HEALTHY | ECONOMICAL

| HYGIENIC | ROBUST

| PRACTICAL | SAFE

| INNOVATIVE | SUSTAINABLE



grid / grille



triple spit
triple broche

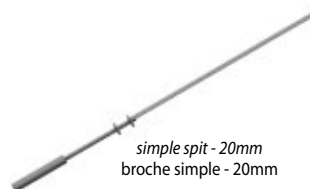

simple spit - 20mm
broche simple - 20mm



thin simple spit
for chicken heart - 12mm
fine broche simple pour
le coeur de poulet- 12mm



Grillades sur braises sans flamme et sans charbon!



Mod GHPI GR40



GRIL DE RODIZIO MULTIFONCTIONNEL GRESILVA®

Permet l'utilisation simultanée de broches de rodizio et grille horizontale

- 20 ou 40 entrées de broches, distribuées par 3 galeries;
- 2 grilles horizontales, pour la préparation des viandes tranchées;
- 3 vitesses de rotation;
- Rotation dans les deux directions;
- Raccordement direct arrivée et sortie d'eau.

| RAPIDE | ÉCOLOGIQUE

| SAIN | ECONOMIQUE

| HYGIENIQUE | ROBUSTE

| PRATIQUE | SÛR

| INNOVANT | DURABLE



Quality Certification
Certification de Qualité
in/en ES, GB, IE, IT, LU, FR, NL e DE

GHPI GR20

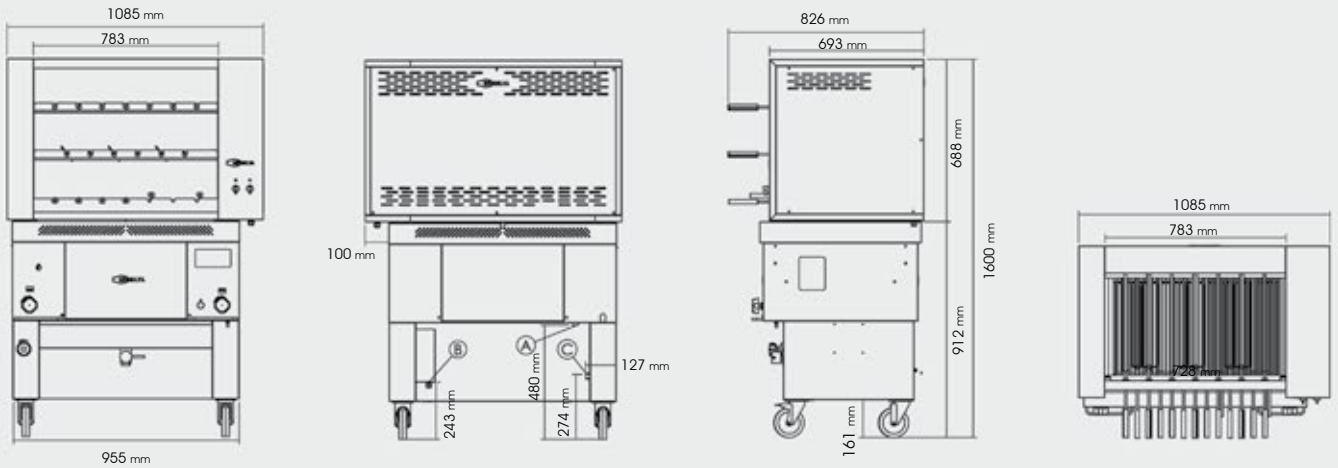

GHPI GR40

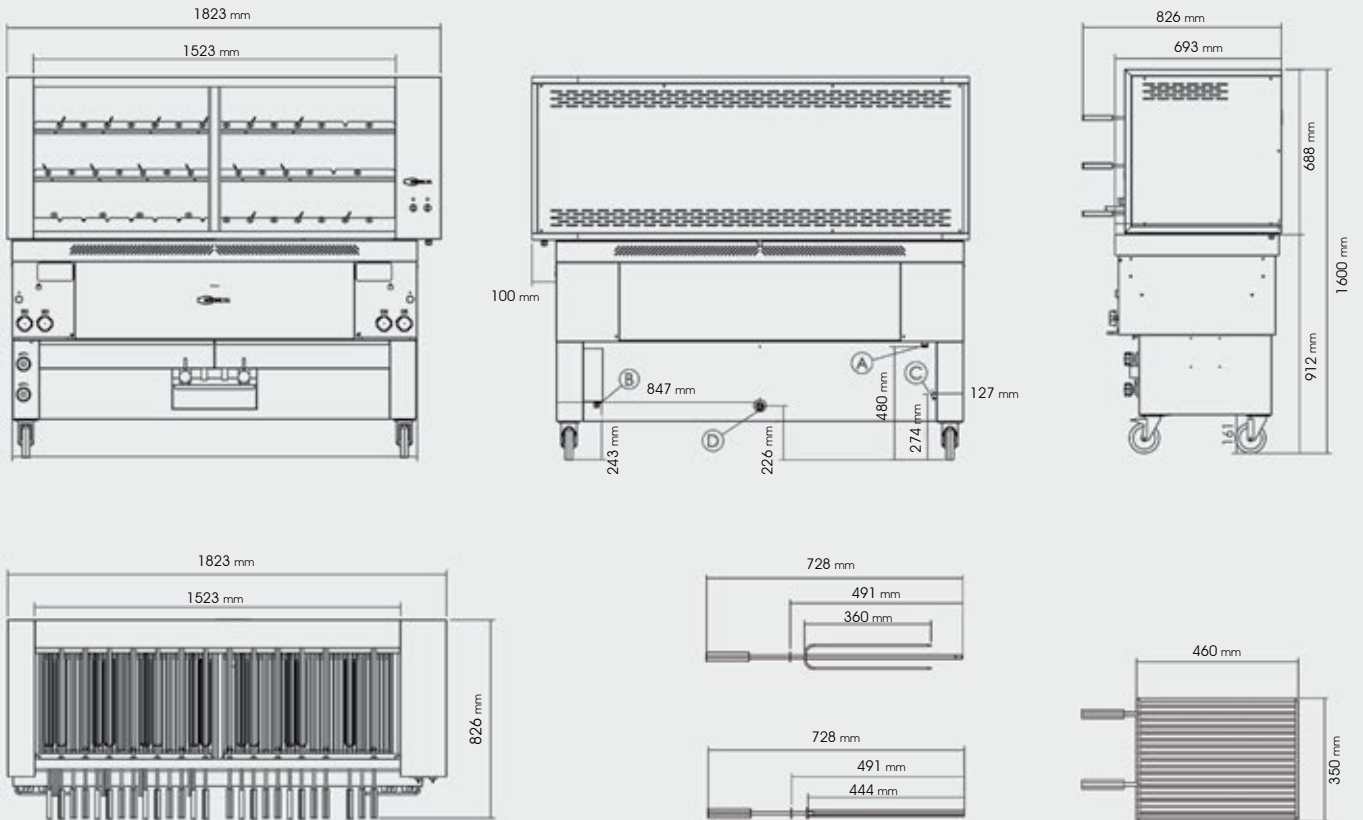

Model Modèle	Type of Gas Type de Gaz	Pressure Pression	Total consumption Consommation totale	Thermal current Débit thermique	Type Type	Category Catégorie	Voltage Tension	Electric power Puissance électrique	Weight Poids	Dimensions (mm) Dimensions (mm)
GHPI GR 20	BUTANE	28/30 mbar	1,9 Kg/h	24,0 kW	A	II _{2H3+}	230V	104 W	240 Kg	1085 (W) x 693 (D) x 1600 (H)
	PROPANE	37 mbar	1,9 Kg/h							
	NATURAL/NATUREL	20 mbar	2,6 m ³ /h							
GHPI GR 40	BUTANE	28/30 mbar	3,8 Kg/h	48,0 kW	A	II _{2H3+}	230V	104 W	420 Kg	1823 (W) x 693 (D) x 1600 (H)
	PROPANE	37 mbar	3,8 Kg/h							
	NATURAL/NATUREL	20 mbar	5,2 m ³ /h							

A - gas inlet 1/2" | entrée de gaz 1/2" - B - power cord output | sortie du cordon d'alimentation
C - water inlet 3/4" | arrivée d'eau 3/4" - D - wastewater outlet 1" | sortie des eaux usées 1"



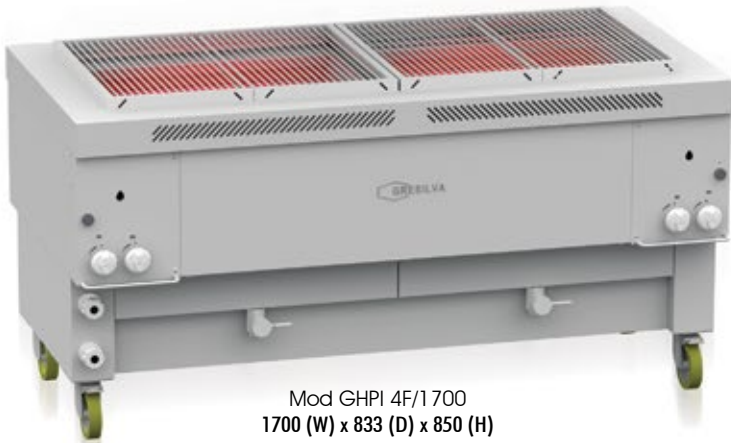

Mod GHPI 4F/1700
1700 (W) x 833 (D) x 850 (H)



GRESILVA® MEGA GRILL FIXED GRID

This grill features a large grilling area, each burner can be lit separately for easier temperature control.

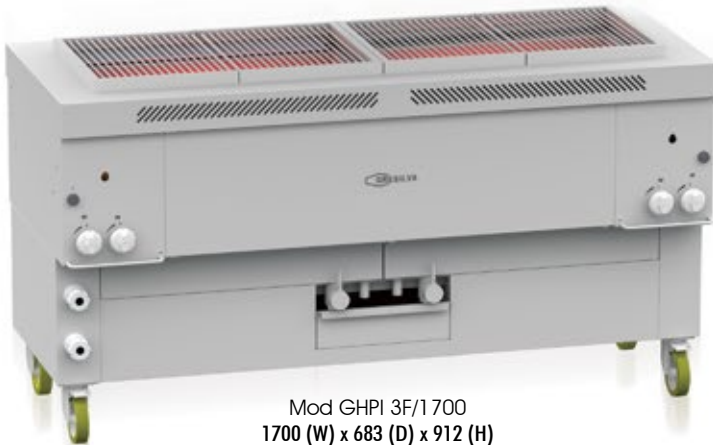

Mod GHPI 3F/1700
1700 (W) x 683 (D) x 912 (H)

MEGA GRIL GRESILVA® GRILLE FIXE

Ce Gril dispose d'une zone de grillade généreuse, tous les brûleurs s'allument indépendamment, pour un contrôle de température plus facile.



optional:
support with extra grids,
height adjustable

optionnel:
support avec grilles extra,
réglable en hauteur

Kebab solution



Mod GHPI 3F/1000
with kebab support
avec support kebab



Smokeless! Sans fumée!



Quality Certification
Certification de Qualité
in/en ES, GB, IE, IT, LU, FR, NL e DE



Smokeless Sans fumée!

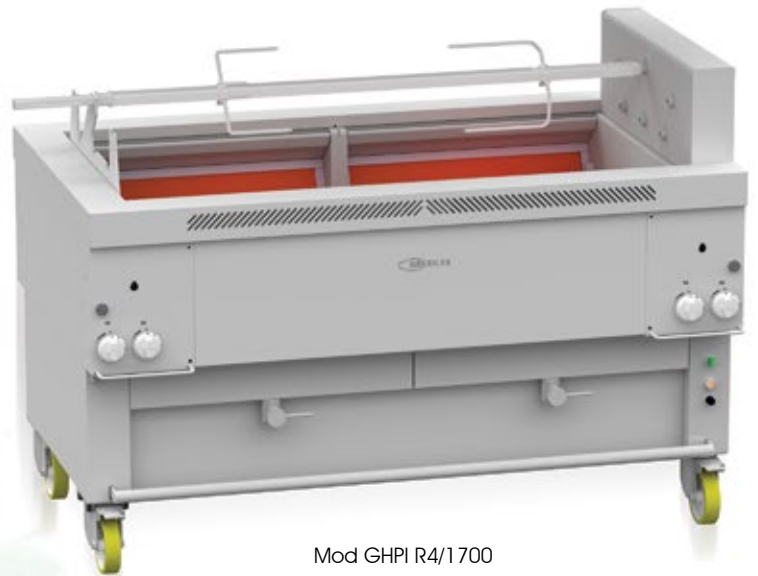

Mod GHPI R4/1700



GRESILVA® ROTARY MEGA GRILL

Can support three robust rotating spits. A whole pig or calf can be roasted in the centre section. The three spits can be used simultaneously for giant kebabs or suckling pig.

Large items, such as the pig, can be cooked and ready to **slice in half an hour.**

The most important feature of this equipment is that it's **SMOKELESS** so can be used in enclosed spaces.

MEGA GRIL ROTATIF GRESILVA®

Supporte 3 brochettes rotatives robustes. Il est possible de rôti un porc ou un veau entier au centre. Les 3 broches en simultanée, peuvent avoir différentes applications entre elles, des grandes broches ou des cochons de lait. Dans la préparation des grandes pièces, comme par exemple le porc, il est **prêt à trancher en une demi-heure.**

La plus grande particularité de cet équipement est qu'il **N'Y A PAS DE FUMÉE** ce qui permet son utilisation dans des espaces clos.

Patented inventions
and Registered Trademark

Inventions Brevetées
et Marque Déposée



*Innovative, Fully patented, Friendly
to the Environment and your Health*

*Technologie Innovante et Brevetée,
Respectueuse de l'Environnement
et de votre Santé*



0464

Quality Certification
Certification de Qualité
in/en ES, GB, IE, IT, LU, FR, NL e DE



The intelligent option!
Un choix intelligent!



Mod GHPI R4/1700 Multifuncional

GRESILVA® MULTIFUNCTION MEGA GRILL

This Grill allows several uses that will offer diversity and innovation to the catering professionals. It is equipped with:

- One robust rotating spit, with which it is possible to work on two different levels, allowing a pig or a whole calf to be grilled;
- One big spit for a rotating grill;
- Rotary spit and a fixed grid, both at the same time;
- Two fixed half grids, which allow all the available horizontal area to be utilized.
- One rotating support for:
 - *One or two double grids for different uses;*
 - *One or two drums or one drum with a double grid. The drum is used to roast potatoes for example.*
- One rotating spit module with 17 mini-spits, which can be used altogether or half at a time, at the same time as the fixed grid or the other elements.

The **GRESILVA® MULTIFUNCTION MEGA GRILL** is the ideal solution for those who need a high production capacity, flexibility of supply, and high-quality cooking, at the same time as reduced smoke and low energy consumption.

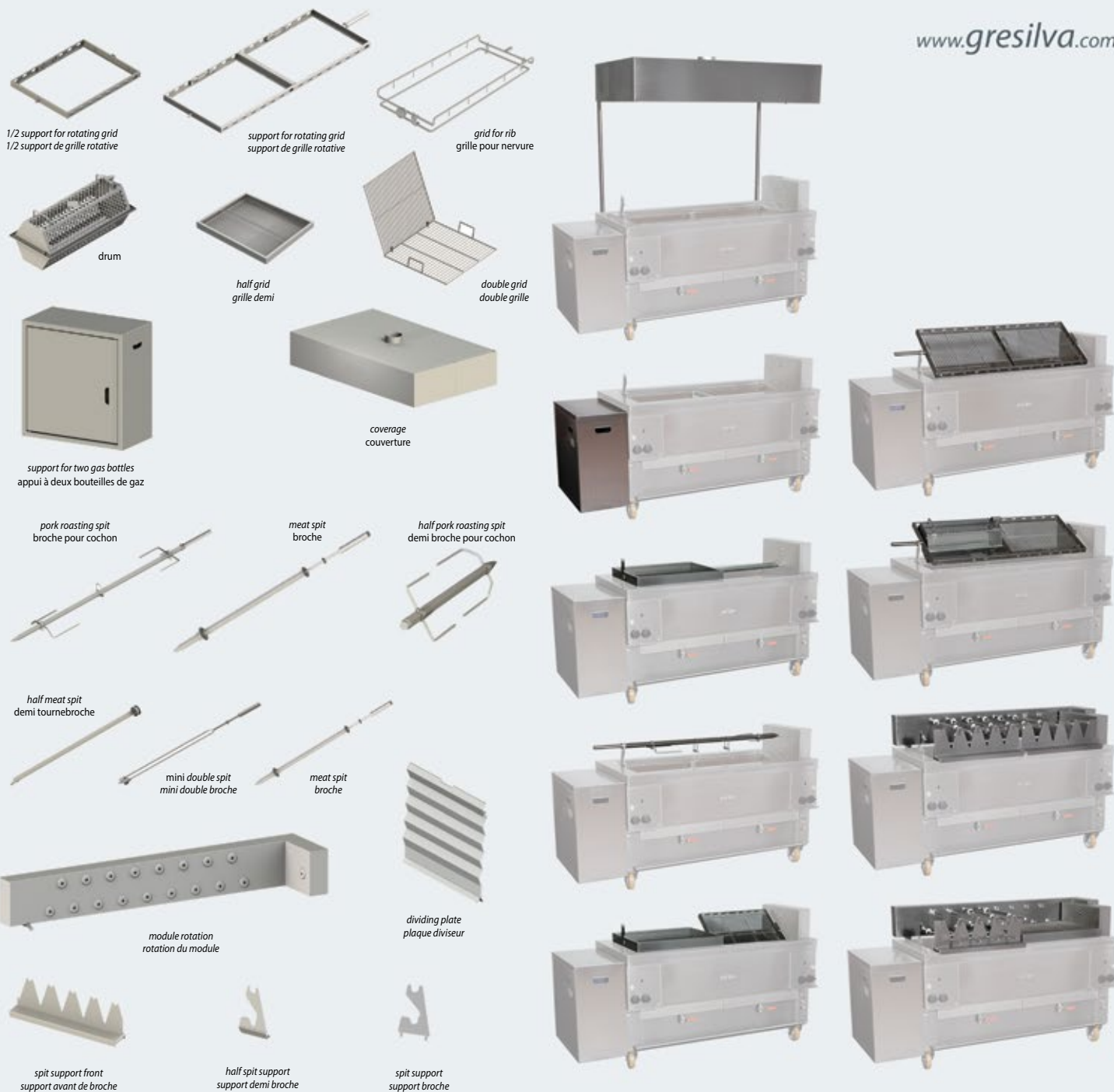

MEGA GRIL MULTIFONCTIONNEL GRESILVA®

Ce Gril vient apporter plusieurs utilisations qui vont permettre la diversité et l'innovation aux professionnels de la restauration, disposant de:

- Une robuste broche rotative qui peut fonctionner à un niveau supérieur ou inférieur et qui permet de rôtir un porc ou un veau entier;
- Une grande broche pour un gril rotatif ;
- En simultanée avec la broche rotative une grille fixe peut être placée à l'horizontale;
- Deux demi grilles fixes permettent l'utilisation de toute la zone disponible avec la grille horizontale.
- Un support rotatif pour :
 - Une double grille rotative pour usages variés;
 - Une grille cylindrique pour pomme de terre ou autres utilisations considérées adéquates;
- Un module équipé de 17 mini broches, qui peut être utilisé en totalité ou à moitié simultanément avec la grille fixe ou d'autres moyens.

Le **MEGA GRIL MULTIFONCTIONNEL GRESILVA®** est la solution idéale pour ceux qui ont besoin de grande capacité de production, la diversité de l'offre, et une préparation des aliments de haute qualité, avec des émissions de fumée réduites et une faible consommation d'énergie.

GHPI 3F/1700

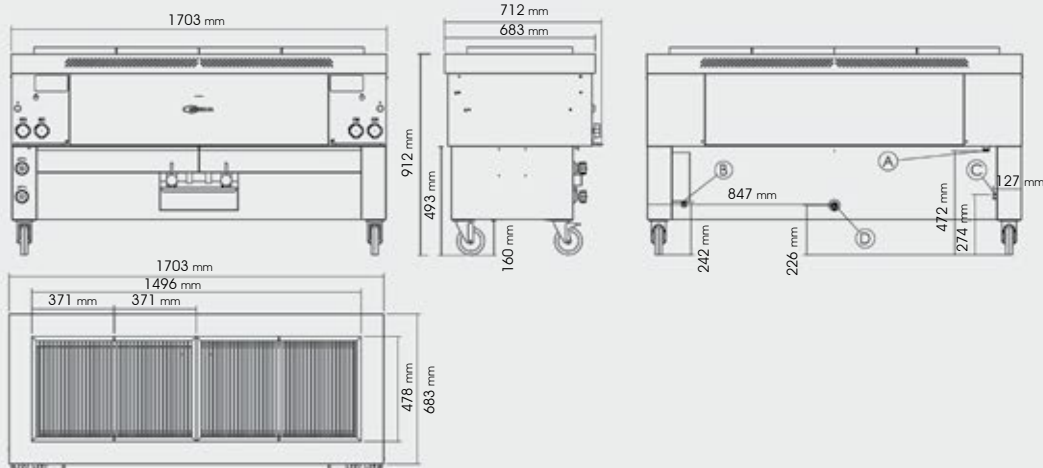

GHPI 4F/1700

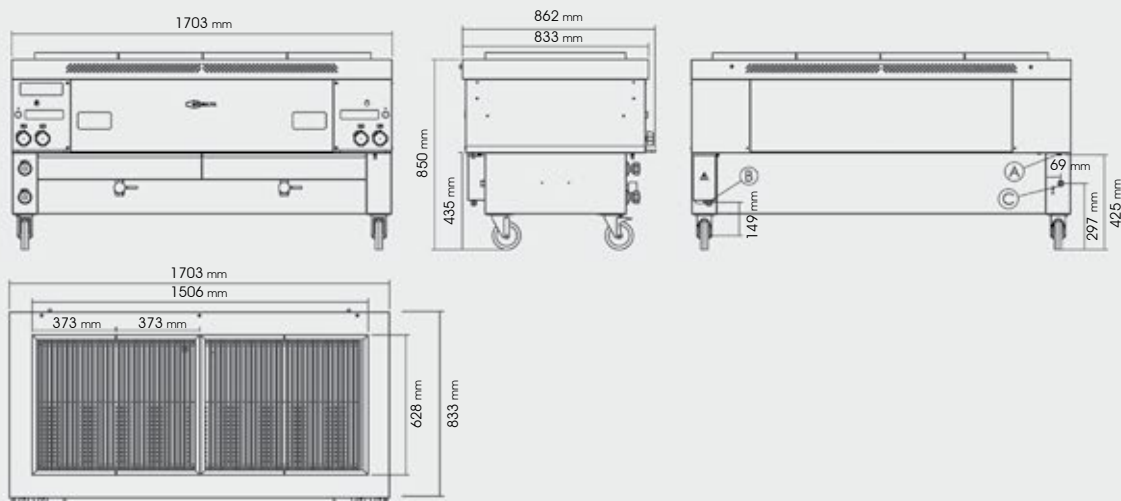

GHPI R4/1700 Rotary | Rotatif

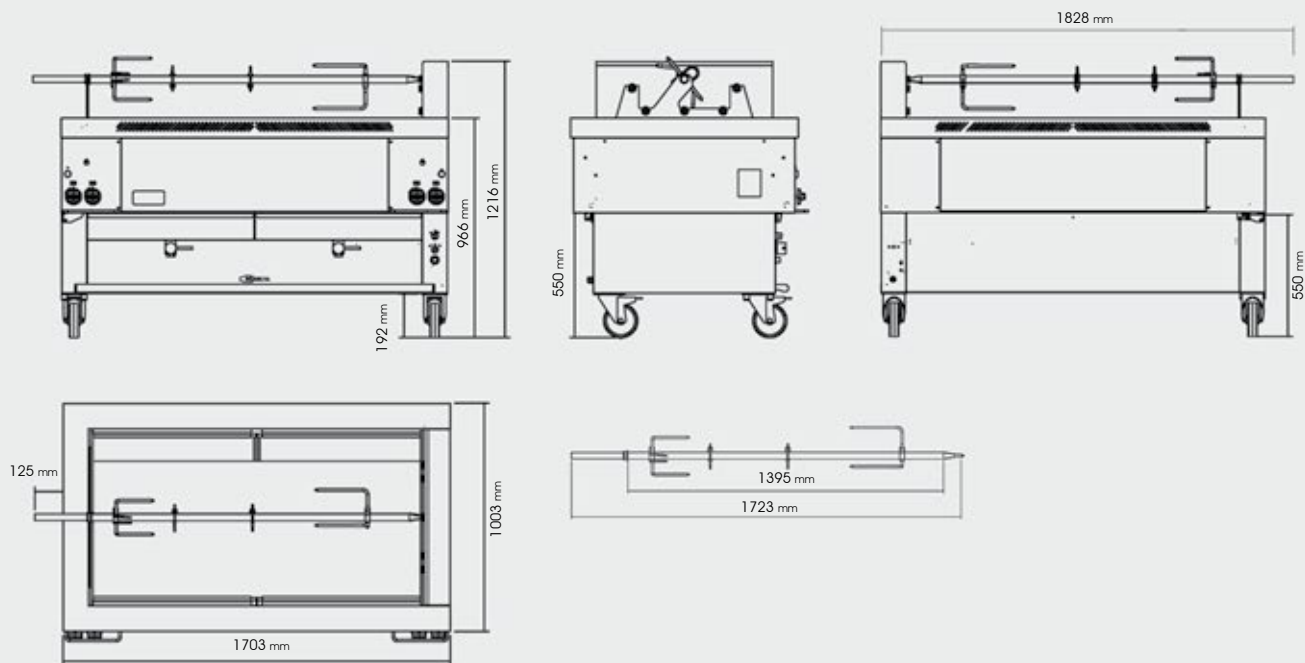

Model Modèle	Type of Gas Type de Gaz	Pressure Pression	Total consumption Consommation totale	Thermal current Débit thermique	Type Type	Category Catégorie	Voltage Tension	Electric power Puissance électrique	Weight Poids	Dimensions (mm) Dimensions (mm)
GHPI 3F/1700	BUTANE PROPANE NATURAL/NATUREL	28/30 mbar 37 mbar 20 mbar	3,8 Kg/h 3,8 Kg/h 5,2 m³/h	48,0 kW	A	II _{2H3+}	230V	44 W	255 Kg	1703 (W) x 683 (D) x 912 (H)
GHPI 4F/1700	BUTANE PROPANE NATURAL/NATUREL	28/30 mbar 37 mbar 20 mbar	3,9 Kg/h 3,9 Kg/h 5,3 m³/h	50,4 kW	A	II _{2H3+}	230V	44 W	307 Kg	1703 (W) x 683 (D) x 850 (H)
GHPI R4/1700	BUTANE PROPANO NATURAL/NATUREL	28/30 mbar 37 mbar 20 mbar	3,9 Kg/h 3,9 Kg/h 5,3 m³/h	50,4 kW	A	II _{2H3+}	230V	130 W	320 Kg	1703 (W) x 1003 (D) x 966 (H)
GHPI R4/1700. Multif/Multifon.	BUTANE PROPANE NATURAL/NATUREL	28/30 mbar 37 mbar 20 mbar	3,9 Kg/h 3,9 Kg/h 5,3 m³/h	50,4 kW	A	II _{2H3+}	230V	130 W	320 Kg	1703 (W) x 833 (D) x 966 (H)

GARDEN GRILL

Enjoy the aroma of 100% natural grilled food
Sentez l'arôme d'un barbecue 100% naturel



GARDEN GRILL GRESILVA®

Designed to meet the demands of modern catering,
the **GARDEN GRILL GRESILVA®** is the ideal solution for terraces, events,
street food and outdoor kitchens.



Quality Certification
Certification de Qualité
in/en ES, GB, IE, IT, LU, FR, NL e DE

Developed for outdoor use,
designed for professionals.
Développé pour l'extérieur,
conçu pour les professionnels.



Mod GHPI B2/5



Mod GHPI B2/6

GARDEN GRILL GRESILVA®

Conçu pour répondre aux exigences de la restauration moderne, le **GARDEN GRILL GRESILVA®** est la solution idéale pour les terrasses, les événements, la street food et les cuisines en plein air.



*Innovative,
Fully patented,
Friendly to the Environment
and your Health*

*Technologie Innovante
et Brevetée, Respectueuse
de l'Environnement
et de votre Santé*

GARDENGRILL



Quality Certification
Certification de Qualité
in/en ES, GB, IE, IT, LU, FR, NL e DE

A truly healthy
and eco-friendly
solution

Une solution
véritablement saine
et écologique



Mod GHPI F2/750



Mod GHPI B2/2



Customization of the colour (specify your RAL number)

Personnalisation de la couleur (indiquez votre numéro RAL)



Simple
Simple



Mobile
Mobile



Practical
Pratique



GHPI B2/2

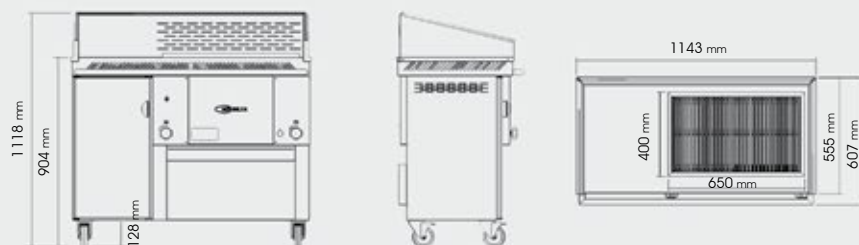

GHPI B2/5

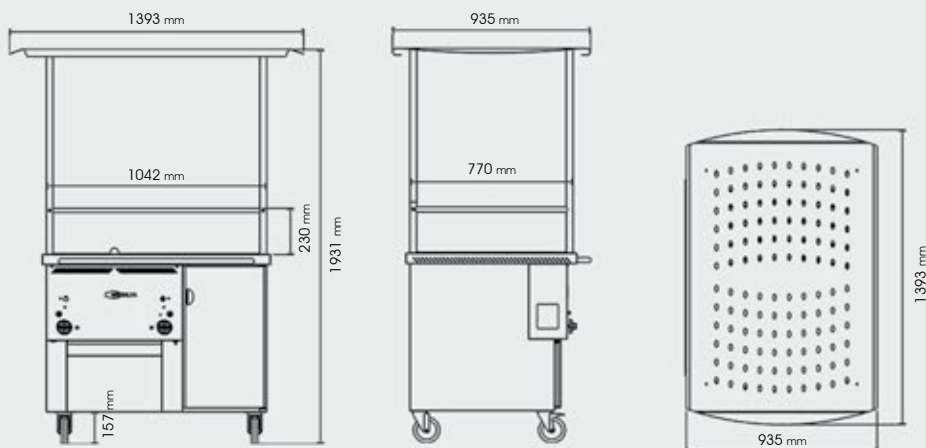
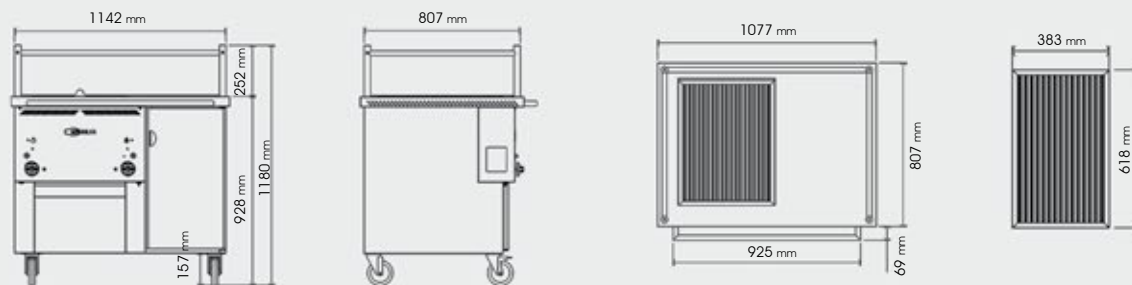

GHPI B2/6

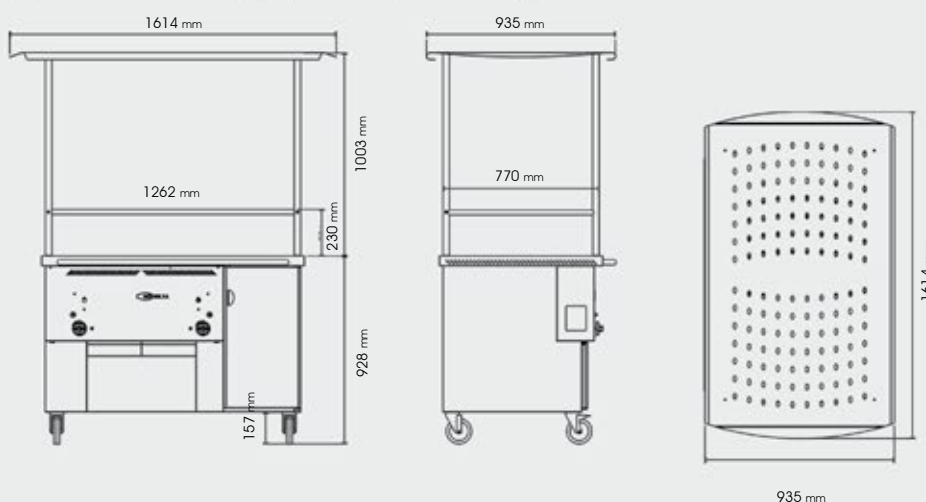
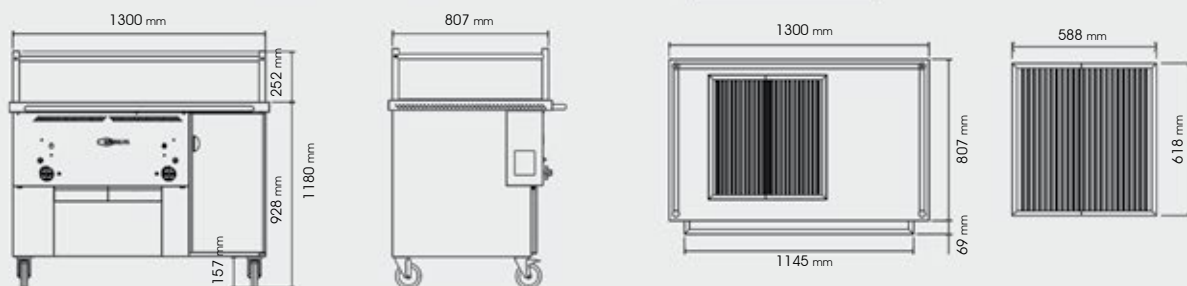

Model Modèle	Type of Gas Type de Gaz	Pressure Pression	Total consumption Consommation totale	Thermal current Débit thermique	Type Type	Category Catégorie	Voltage Tension	Electric power Puissance électrique	Weight Poids	Dimensions (mm) Dimensions (mm)
GHPI B2/2	BUTANE PROPANE	28/30 mbar 37 mbar	1,1 Kg/h 1,1 Kg/h	14,4 kW	A	II _{2H3+}	-	-	139 Kg	1143 (W) x 607 (D) x 904 (H)
GHPI B2/5	BUTANE PROPANE	28/30 mbar 37 mbar	1,1 Kg/h 1,1 Kg/h	14,4 kW	A	II _{2H3+}	-	-	145 Kg	1042 (W) x 807 (D) x 1180 (H)
GHPI B2/6	BUTANE PROPANE	28/30 mbar 37 mbar	1,9 Kg/h 1,9 Kg/h	24 kW	A	II _{2H3+}	-	-	204 Kg	1300 (W) x 807 (D) x 1180 (H)



Authentic barbecued chicken

Le goût authentique du poulet grillé



Mod GV2



Mod GV3



Mod GV4



GRESILVA® VERTICAL GRILL

Grilling is a practical and healthy way of cooking. And when it is done electrically, you get 100% natural heat emission, which affects neither the quality nor the taste of the grilled food, at the same time preserving its nutritional value.

In the **GRESILVA® VERTICAL GRILL**, the heat source is positioned to one side, so there are no flames, avoiding the production of benzopyrenes. These are highly carcinogenic substances which are formed whenever organic material, especially of animal or vegetable origin, is charred.

Although originally designed for barbecued chicken, the **GRESILVA® VERTICAL GRILL** can also be used for other meats such as kebabs, spare ribs and so on.

A safer and more hygienic way to grill chicken
(roast at 300°)

Patented inventions
and Registered Trademark

Inventions Brevetées
et Marque Déposée

Electric grill
Gril électrique



Grills with water inlet and outlet
Grils avec arrivée et sortie d'eau



Mod GV5



Für Hervorragende Leistungen - 1981

Winner of a gold medal at the
International Exhibition of Nuremberg IENA 81 - Germany

A REÇU LE PRIX avec une médaille d'or
dans l'Exposition Internationale de Nuremberg IENA 81 - Allemagne

GRIL VERTICAL GRESILVA®

Les grillades sont une forme d'alimentation très pratique et saine. L'énergie électrique comme source d'alimentation permet l'irradiation de chaleur 100% naturelle qui ne change en rien la qualité et le goût des aliments grillés tout en gardant leur valeur nutritive.

Grâce à la source calorifique à la latérale, le **GRIL VERTICAL GRESILVA®** ne permet pas de flamme, évitant la production de benzopyrènes, substances très cancérigènes, qui se forment à chaque fois qu'une matière organique, surtout d'origine animale ou végétale, carbonise.

Bien qu'il soit essentiellement conçu pour le poulet grillé, le **GRIL VERTICAL GRESILVA®**, permet aussi la préparation d'autres viandes comme par exemple la brochette, l'entrecôte, etc.

**Une solution plus saine et plus sûre
pour cuire le poulet**

(cuisiné à 300°)

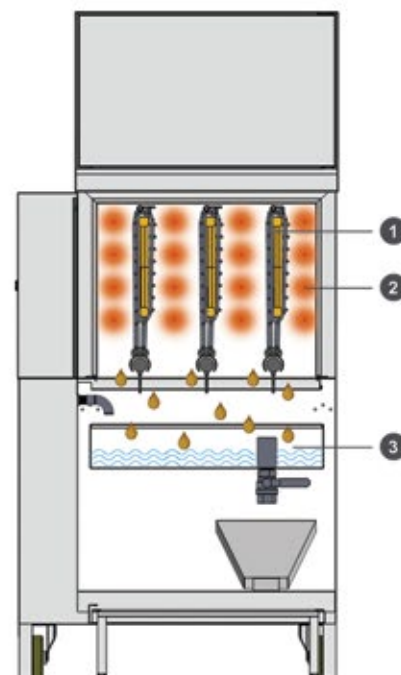

1 - Food for grilling
Aliments à griller

2 - Heat emission
Irradiation de chaleur

3 - Waste and fat falls freely
Chute libre de résidus et de graisses



ECONOMICAL

- The grids have independent connections;
- Low energy consumption (when the grill is working at 100%);
- Efficient use of labour as the operator is freed up during cooking;
- Temperature adjustable from 50° C to 300° C;
- Solenoid valve timer on the water inlet;
- Reduced cost in kitchen exhaust hoods maintenance.

FAST

- Turn on, and a couple of minutes later, you're ready to start cooking;
- Steady heat;
- Fast high-quality cooking;
- Barbecued chicken in 20 minutes.

ECOLOGICAL

- Optimised water consumption;
- Efficient smoke extraction;
- Does not emit carbon monoxide.

HEALTHY

- 100% natural heat emission.

SUSTAINABLE

- Extremely robust internal structure;
- Isolation of biosoluble fiber blanket.

INNOVATIVE

- Vertical grids;
- Lateral heat source;
- 100% natural heat emission;
- Waste materials fall directly into the water without touching the heat source.

HYGIENIC

- Little smoke is given off as there are no flames;
- 80 to 90% of the waste fats remain in the water, and do not clog up the ventilation ducts;
- Quick and easy daily cleaning — all that is needed is to wash the waste collection tray and the grill racks, made easier with the use of the washing tank;
- Exhibitor smoke condutor.

ROBUST

- Stainless steel structure AISI 304;



grid XS (8 mm)
grille XS (8 mm)



grid S (19 mm)
grille S (19 mm)



grid XL (31 mm) *
grille XL (31 mm) *



grid XXL (42 mm)
grille XXL (42 mm)



Barbecued chicken a successful business!

Poulet grillé une entreprise prospère!



Timers let you control the cooking time of each grid individually. It gives the operator a warning beep signal, but it does not switch off.

Minuteur individuel qui permet de contrôler indépendamment le temp de cuisson de chaque tiroirs. Avertie l'utilisateur à travers un signal sonore, sans couper l'alimentation du tiroir.

ECONOMIQUE

- Les grilles possèdent des liaisons indépendantes;
- Basse consommation énergétique (gril fonctionnant à 100%);
- Main-d'œuvre réduite, l'opérateur est ainsi disponible pendant le temps de la grillade;
- Température réglable de 50° C à 300° C;
- Électrovanne temporisée pour l'arrivée d'eau;
- Réduction du coût de l'entretien de la hotte de cuisine.

RAPIDE

- Quelques minutes après être allumé, il est prêt à griller;
- Effet braise constant;
- Grillade rapide avec une excellente qualité;
- Poulet grillé en 20 minutes.

ÉCOLOGIQUE

- Dans le contrôle de la consommation d'eau;
- Extraction efficace des fumées;
- Ne dégage pas de monoxyde de carbone

SAIN

- Chaleur 100% naturelle.

DURABLE

- Structure interne très robuste;
- Isolation de couverture en fibres biosolubles.

INNOVANT

- Grilles à la verticale;
- Source calorifique latérale;
- Irradiation de chaleur 100% naturelle;
- Les résidus tombent directement dans l'eau sans toucher la source calorifique.

HYGIENIQUE

- Comme il n'y a pas de flamme, les fumées sont réduites;
- 80 à 90% des graisses extraites restent dans l'eau, ne congestionnant pas les conduites de fumées;
- Nettoyage quotidien facile et rapide qui se limite au lavage du tiroir récepteur et des grilles, facilitée avec l'utilisation du bassin de lavage;
- Exosant conducteur des fumées.

ROBUSTE

- Structure en acier inoxydable;



Grill with 5 skewers
Grille avec 5 broches



gutter
gouttière



module with filter
module avec filtre



conduct
conduite



scraper*
grattoir*

* included with the grill
* inclus avec le grill

Cut chicken in a single motion,
fast, simple, safe and effortless

Couper le poulet
en un seul geste,
rapide, simple, sûr
et sans effort



ROAST CHICKEN CUTTER

Safety

- the movement of the cutter is automatically controlled (by automaton);
- it is designed to be operated by a single operator;
- the control is two-handed, so the operator has to press both buttons simultaneously;
- the emergency stop is activated whenever the operator stops pressing one of the control buttons, causing the cutter to return to its initial position.

Sustainable

- Designed with an electric system, it requires no pneumatic or hydraulic power (no risk of the system's oil contaminating the chicken), which reduces noise to a minimum.

Fast

- 6 seconds per chicken, by cutting the chicken in one movement the cutting time is significantly shortened.

Easy to install

- it requires only a single-phase outlet.

Easy to use

- its intuitive operation helps prevent accidents as well as the appearance of calluses and tendonitis (very common injuries), avoiding frequent absences, as well as improving the well-being and performance of employees.

Economical

- consumes 0.25kW.

Easy to clean

- to clean the blades, simply remove the cutter (no tools needed), wash in the dishwasher or by hand with a proper cleaning product and rinse off under running water.

Better presentation of the final product

- the chicken is cut into uniform pieces in a single movement of the blades.



Because employee safety is a priority!

Parce que la sécurité des employés est une priorité!



DÉCOUPEUSE DE POULET GRILLÉ

Sécurité

- le mouvement de la découpeuse est contrôlé automatiquement (par un automate);
- conçue pour être utilisée par un seul opérateur;
- la commande est bimanuelle, l'opérateur doit donc appuyer sur les deux boutons simultanément;
- l'arrêt d'urgence est activé lorsque l'opérateur cesse d'appuyer sur l'un des boutons de commande, ce qui entraîne le retour de la découpeuse à sa position initiale.

Durable

- conçu avec un système électrique, il n'utilise pas d'énergie pneumatique ou hydraulique (aucun risque de contamination du poulet par l'huile du système), ce qui réduit le bruit au minimum.

Rapide

- 6 secondes par poulet, en coupant le poulet en un seul mouvement le temps de coupe est significativement réduit.

Facile à installer

- il suffit d'une prise de courant monophasée.

Une utilisation facile

- sa simplicité d'utilisation permet de prévenir les accidents ainsi que l'apparition de callosités et de tendinites (blessures très courantes), d'éviter les absences fréquentes, ainsi que d'améliorer le bien-être et les performances des employés.

Économique

- sa consommation est de 0,25 kW.

Facile à nettoyer

- pour nettoyer les lames de découpe, il suffit de retirer le coupant (pas besoin d'outils), le laver au lave-vaisselle ou à la main avec un produit de nettoyage approprié et de les rincer à l'eau courante.

Meilleure présentation du produit final

- le poulet est coupé en morceaux uniformes en un seul mouvement des lames.

Mod GV2

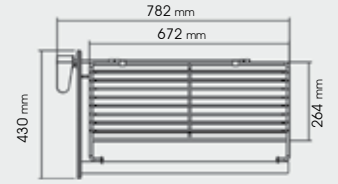
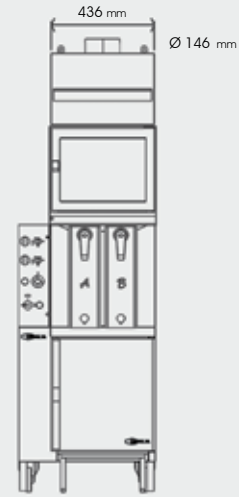
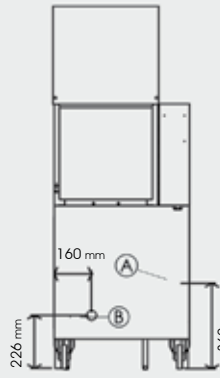

Mod GV3

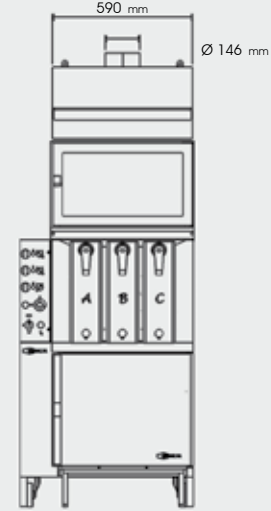
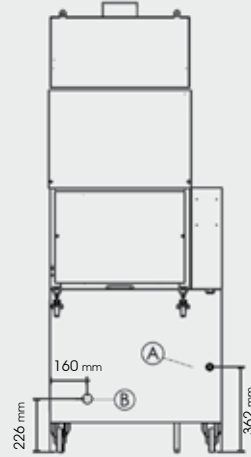
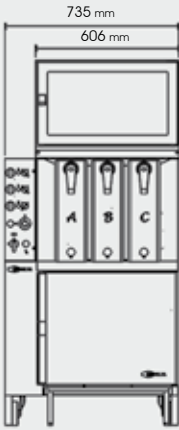

Mod GV4

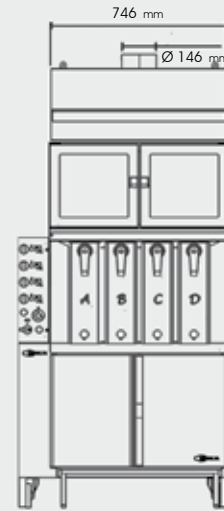
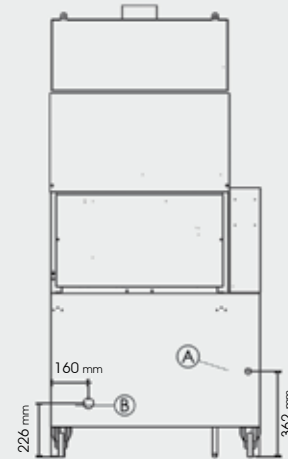
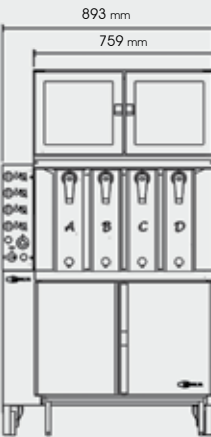

Mod GV5

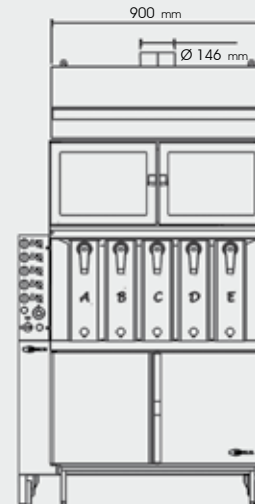
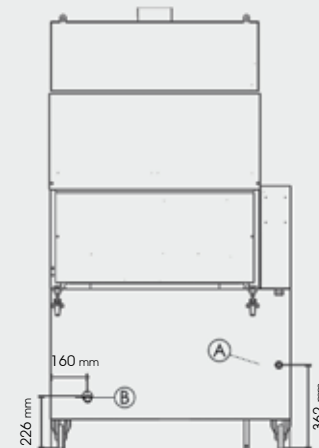
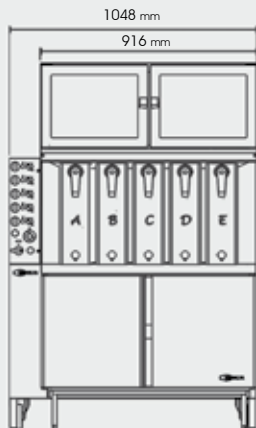

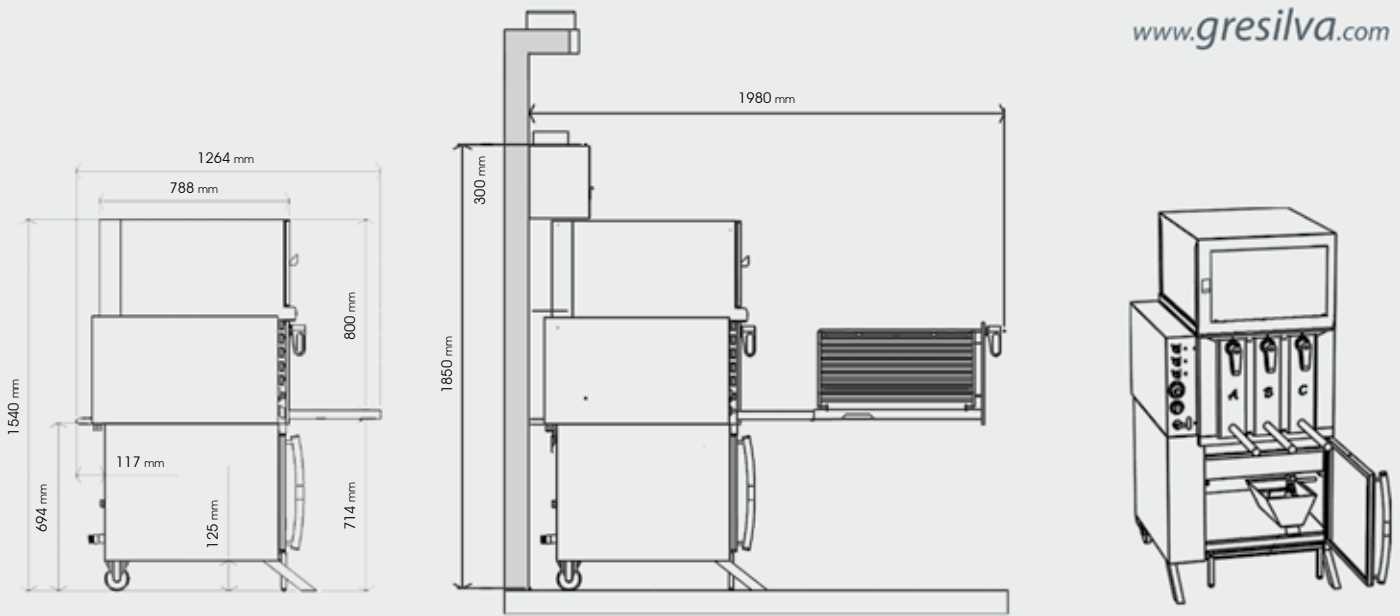

Mod MC1-580

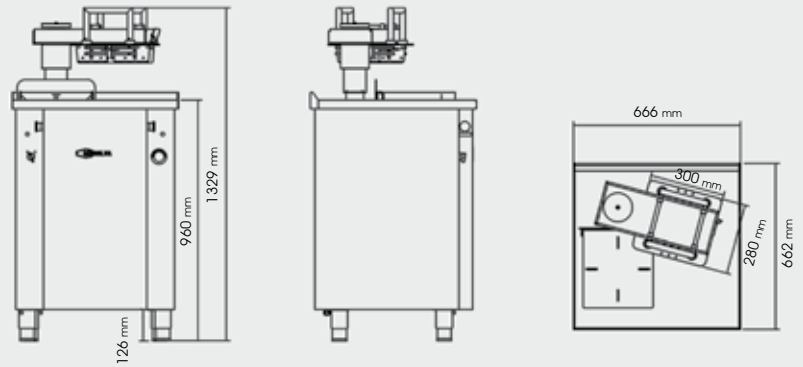

Model Modèle	N.º of grids N.º grilles	Capacity 3 chickens Capacité 3 poulets	Rated power Puissance nominale	Rated voltage Tension nominale	Rated current Courant nominal	Weight Poids	Dimensions (mm) Dimensions (mm)
GV 2	2	6	7,8 kw	400V/3N ~ 230V/1N ~	L1 11A L2 11A L3 11A L1 34A	153 Kg	582 (W) x x 1264 (D) x 1540 (H)
GV 3	3	9	10,4 kw	400V/3N ~ 230V/1N ~	L1 16A L2 16A L3 11A L1 45A	179 Kg	735 (W) x 1264 (D) x 1540 (H)
GV 4	4	12	13 kw	400V/3N ~ 230V/1N ~	L1 22A L2 16A L3 16A L1 56A	205 Kg	893 (W) x 1264 (D) x 1540 (H)
GV 5	5	15	15,6 kw	400V/3N ~ 230V/1N ~	L1 22A L2 22A L3 22A L1 67A	230 Kg	1048 (W) x 1264 (D) x 1540 (H)

Cortadora/Cortadora de pollo asado

Model Modèle	Voltage Tension	Rated current Courant nominal	Rated power Puissance	Weight Poids	Dimensions (mm) Dimensions (mm)
MC1-580	230V	1A	0,25 k	129 kg	666 (L) x 662 (P) x 1329 (A)

A - water inlet 3/4" | arrivée d'eau 3/4"

B - wastewater outlet 1" | sortie des eaux usées 1"

Grid cleaning tank

The **CLEANING TANK** is designed to let you clean the grill racks of the GRESILVA® VERTICAL GRILL more simply and effectively. Easy to use, you just have to fill the tank with a mixture of water and a suitable product, and immerse the grill racks whenever they are not being used.

Bassin de lavage des grilles

Le **BASSIN DE LAVAGE** a été conçu afin de permettre un nettoyage plus simple et efficace des grilles du GRIL VERTICAL GRESILVA®. Avec un fonctionnement simple, il suffit de remplir le bassin avec de l'eau mélangée à un produit adéquat et y plonger les grilles pendant la période de non-fonctionnement.



Mod TV 2



Mod TV 3



Mod TV 4



Mod TV 5

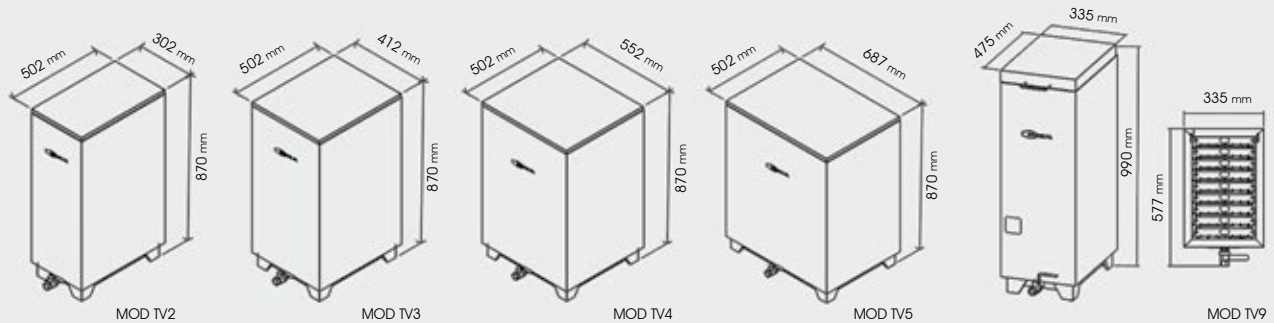

Model Modèle	N.° of grids N.° grilles	Capacity liters (without grids) Capacité litres (sans grilles)	Capacity liters (with grids) Capacité litres (avec grilles)	Weight Poids	Dimensions (mm) Dimensions (mm)
TV2	2	113	111	19 kg	302 (W) x 502 (D) x 870 (H)
TV3	3	161	158	22 kg	412 (W) x 502 (D) x 870 (H)
TV4	4	213	209	25 kg	552 (W) x 502 (D) x 870 (H)
TV5	5	265	260	31 kg	687 (W) x 502 (D) x 870 (H)
TV9	9	135	129	26 kg	335 (W) x 475 (D) x 990 (H)

Vertical grids transporter

This accessory is designed to carry the grids from the grill to the wash tank. For safety reasons, only solid products can be carried.

It is extremely useful for large-scale businesses.

It has four stainless steel castors, the front two of which swivel and are fitted with a brake.

Porte grilles

Ce chariot a été conçu pour effectuer le déplacement des grilles verticales entre le gril et le bassin de lavage. Pour une question de sécurité, on ne peut que transporter des produits solides.

C'est un accessoire de grande utilité pour les clients de grande dimension. Il dispose de 4 roues directionnelles avec des freins.



Vertical grids transporter with door
Porte grilles avec porte

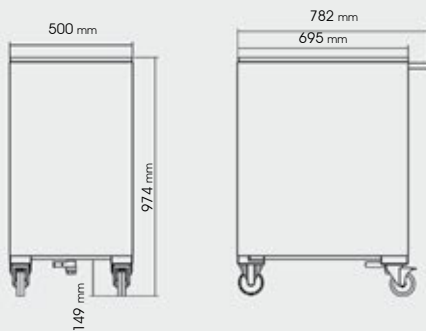

N.º of grids N.º grilles	Weight Poids	Dimensions (mm) Dimensions (mm)
5	31 kg	687 (W) x 502 (D) x 870 (H)

Patented inventions
and Registered Trademark

Inventions Brevetées
et Marque Déposée



Fully patented, health and environmentally-friendly technology
Technologie brevetée, respectueuse de l'environnement et de la santé



joao@cazenave.pt V19/MAIO 2026 UK/FR

 **GRESILVA®**
a new grilling
concept



LISBON / LISBONNE

Rua da Boavista - 2715-851 Almagem do Bispo - Portugal
Tel: +351 219 628 120 | Email: gresilva@gresilva.pt

 gresilvagrills  gresilva_grills | www.gresilva.com



OPORTO

Rua Manuel Assunção Falcão, 192 · Zona Industrial Castelo da Maia
4475-636 Sta. Maria de Avioso
Tel: +351 229 829 947/48 | Email: gresilvanorte@gresilva.pt